

4

3

2

1

ITEM	DESCRIPTION	QTY / QTÉ.
A	AISI 304 PL 2 x 160 x 170	1
B	AISI 304 PL 2 x 110 x 138	1
C	AISI 304 PL 2 x 113 x 115 *	1
D	AISI 304 PL 2 x 113 x 115 *	1
E	AISI 304 PL 2 x 121 x 126 *	2
F	AISI 304 PL 2 x 60 x 95	2
G	AISI 304 PL 2 x 59 x 116	1
H	AISI 304 PL 2 x 43 x 116	1
I	AISI 304 PL 2 x 58 x 78	2
J	AISI 304 TUBE OD 50.8 x ID 46.8 x L 20	1
K	AISI 304 PURGING TUBE / TUBE DE PURGE	1
L	AISI 304 PL 2 x 81.5 x 116	1
M	AISI 304 PL 2 x 50 x 75 *	1
ESTIMATED WEIGHT BEFORE WELDING / POIDS ESTIMÉ AVANT LE SOUDAGE		2.1 kg

NOTE:

1. ALL MATERIAL STAINLESS STEEL
2. ALL WELDING USE GTAW PROCESS
3. PURGE PLATE TACKED ONLY, REMOVED AFTER WELDING
4. OBTAIN A STAMP FROM THE COMMITTEE AFTER TACKING, PRIOR TO WELDING
5. ALL WELDING COMPLETE WITH PART A IN THE FLAT POSITION
6. VERTICAL UP ALLOWED, NO VERTICAL DOWN
7. NO CLEANING OR FINISHING OF ANY KIND AFTER WELDING
8. NO QUENCHING
9. NO AUTOGENOUS WELDING
10. NO REMELTING OR REWELDING
11. NO GAPS ARE ALLOWED ON THE BUTT & CORNER JOINT WELDS
12. ITEMS K AND L NOT SHOWN IN FRONT OR TOP VIEWS

NOTA:

1. TOUS LES MATÉRIAUX SONT EN ACIER INOXYDABLE
2. TOUT LE SOUDAGE UTILISE EST LE PROCÉDÉ GTAW
3. PLAQUE DE PURGE DOIT ÊTRE POINTÉE UNIQUEMENT, RETIRER APRÈS SOUDAGE
4. OBTENIR LE POINÇON DU COMITÉ APRÈS POINTAGE ET AVANT LE SOUDAGE
5. TOUTES LES SOUDURES EFFECTUÉES AVEC LA PARTIE A DOIVENT ÊTRE À PLAT
6. VERTICALE MONTANT AUTORISÉ, PAS DE VERTICALE DESCENDANT
7. AUCUN NETTOYAGE OU FINITION APRÈS SOUDAGE
8. NE PAS IMMERGER
9. AUCUN SOUDAGE AUTOGÈNE
10. NE PAS REFONDRE OU RESOUDER
11. AUCUN ÉCART N'EST AUTORISÉ SUR LES JOINTS DE SOUDURE BOUT À BOUT ET D'ANGLE JOINTS
12. ITEMS K AND L NOT SHOWN IN FRONT OR TOP VIEWS

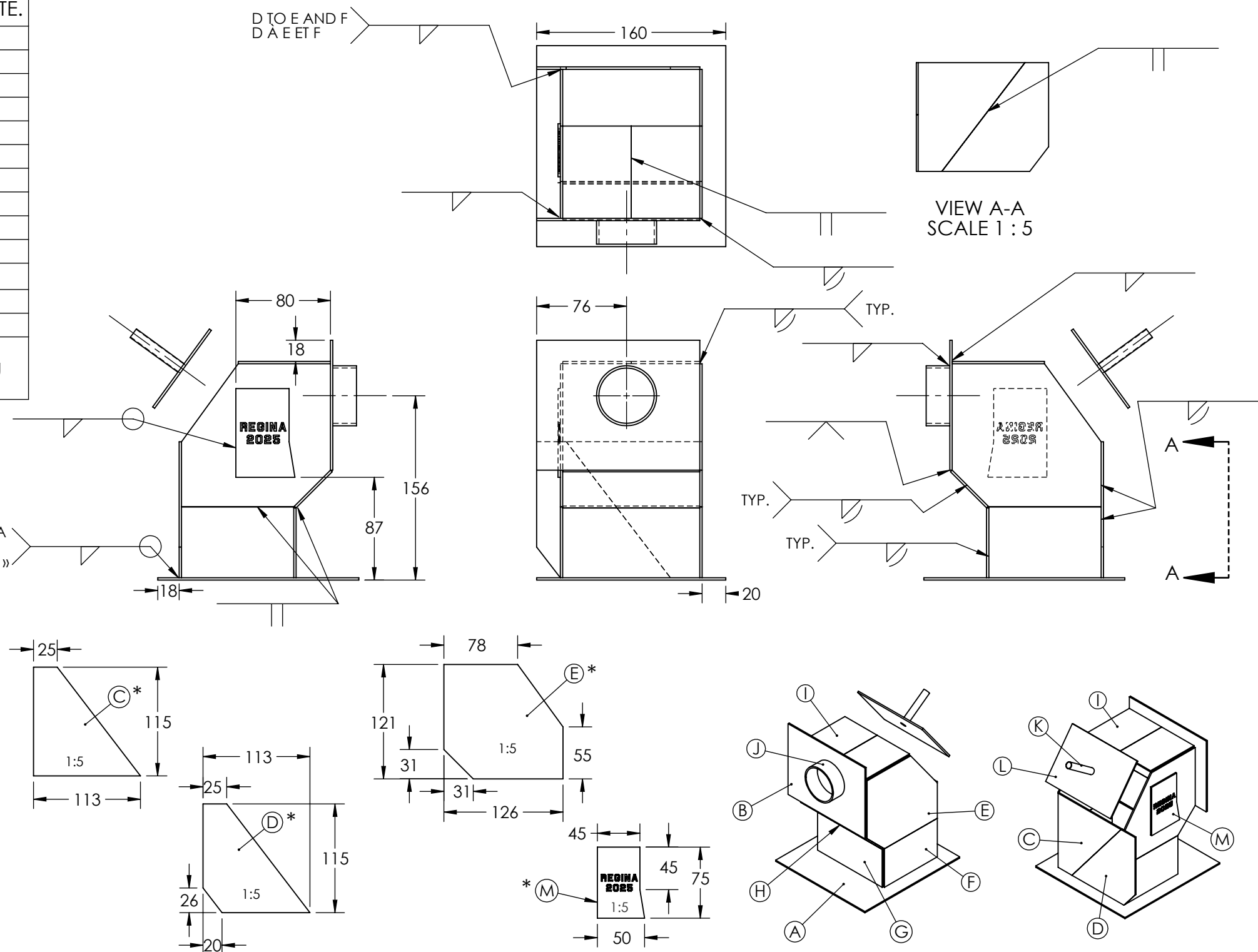
ALL PCS TO A
TOUTES LES PIÈCES À « A »

ALL DIMENSIONS IN MILLIMETERS/TOUTES LES DIMENSIONS SONT EN MILLIMÈTRES

TITLE:		2025 - POST-SECONDARY DAY 2 (WELDING) OCMT 2025 - POST-SECONDAIRE JOUR 2 (SOUDAGE) STAINLESS STEEL / ACIER INOXYDABLE		SHEET # NO. DE PAGE:	SIZE/TAILLE:
DWG. NO.:		REV.:	SCALE / ÉCHELLE:	1 OF 1	B
SCNC25-PS2a	0	DATE: 2025-10-05	1:4	DESIGN / CONÇU PAR:	TAKESHI TOKIMATSU JP
			DRAWN BY/DESSINÉ:	J. HYDE	

4

3

2

1